

# ELEGANCE 70 / 80 / 95

<b>CZ</b>   ELEGANCE 70 / 80 / 95 .....	01
<b>EN</b>   ELEGANCE 70 / 80 / 95 .....	17
<b>DE</b>   ELEGANCE 70 / 80 / 95 .....	33
<b>FR</b>   ELEGANCE 70 / 80 / 95 .....	49
<b>RU</b>   ELEGANCE 70 / 80 / 95 .....	65





# PROTIPROUD ELEGANCE 70/80/95



INSTALAČNÍ  
A UŽIVATELSKÁ PŘÍRUČKA



VERZE 23. 4. 2018 / REVIZE: 25. 5. 2020

CZ

# Obsah

<b>1.</b>	<b>Umístění zařízení</b>	<b>3</b>
<b>2.</b>	<b>Přípevnění těla protiproudu</b>	<b>3</b>
<b>3.</b>	<b>Montáž těla protiproudu</b>	<b>5</b>
<b>4.</b>	<b>Instalace vzduchového a pneumatického vedení</b>	<b>6</b>
<b>5.</b>	<b>Přípevnění čelního krytu protiproudu</b>	<b>7</b>
<b>6.</b>	<b>Minimální nároky na prostor pro instalaci zařízení</b>	<b>8</b>
<b>7.</b>	<b>Použití a nastavení protiproudu ELEGANCE</b>	<b>9</b>
<b>8.</b>	<b>Seznam dílů protiproudu ELEGANCE</b>	<b>10</b>
<b>9.</b>	<b>Elektrické zapojení</b>	<b>11</b>
<b>10.</b>	<b>Čerpadlo protiproudu ELEGANCE</b>	<b>12</b>
<b>11.</b>	<b>Záruční podmínky</b>	<b>13</b>
<b>12.</b>	<b>Fotodokumentace</b>	<b>14</b>

*Děkujeme, že jste si vybrali náš výrobek a že důvěřujete naší společnosti. Aby vám používání tohoto výrobku přinášelo radost, přečtěte si, prosím, pečlivě tyto pokyny a před použitím zařízení postupujte přesně podle uživatelské příručky, aby nedošlo k poškození zařízení nebo zbytečnému zranění.*

## Umístění zařízení

1.

Nákupem protiproudého zařízení ELEGANCE jste získali kvalitní výrobek, který vám zpříjemní chvíle strávené v bazénu.

Elektrické čerpadlo by mělo být instalováno co nejbližší k bazénu, aby dosahovalo maximálního výkonu a omezily se ztráty způsobené třením. Původní průměry příslušenství z PVC, které je dodáváno se zařízením, by měly být vždy zachovány.

Čerpadla, která jsou součástí zařízení, nejsou samonasávací, proto je nutné je namontovat pod úroveň hladiny. Technologická místnost pro zařízení musí být dostatečně větraná, třeba i ventilátorem, aby nedocházelo ke srážení (kondenzaci) vody. Zajistíte tak správný provoz zařízení.

## Přípevnění těla protiproudu

2.

Při montáži těla protiproudu berte na vědomí, že musí být umístěno v poloze, která je znázorněna na obrázku 1. Výtlak o průměru 75 mm a sání o průměru 90 mm musí být umístěny ve svislé poloze tak, aby strana výtlaku ( $\varnothing 75$  mm) byla výše než strana sání ( $\varnothing 90$  mm) (viz obrázek 1). Protiproudé zařízení umístíte tak, aby střed otvoru trysky byl cca 250 mm pod vodní hladinou (viz obrázek 1). Začátek výřezu pro usazení hrnce by měl být 180 mm od budoucí hladiny vody. Při této výšce bude střed trysky 250 mm pod hladinou. Tyto pokyny je naprosto nezbytné dodržet a zařízení podle nich správně namontovat, zajistíte tím jeho správné fungování.

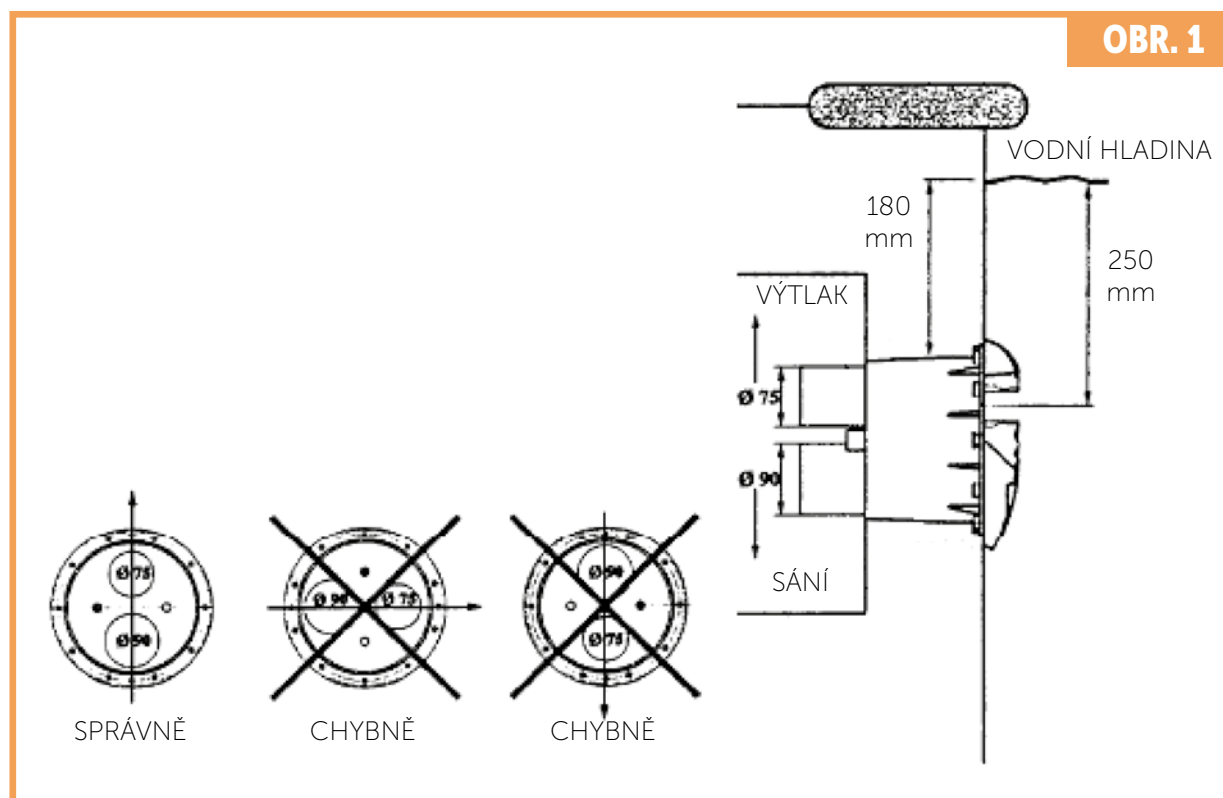

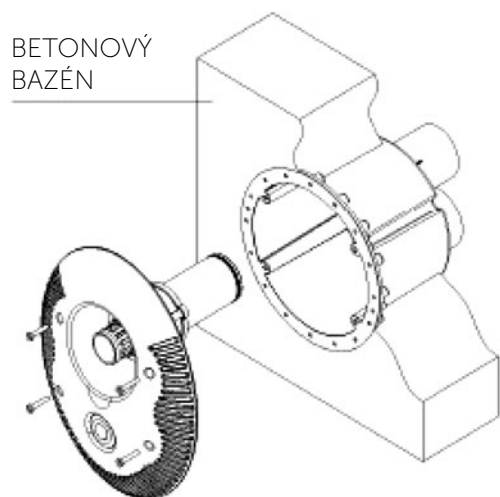
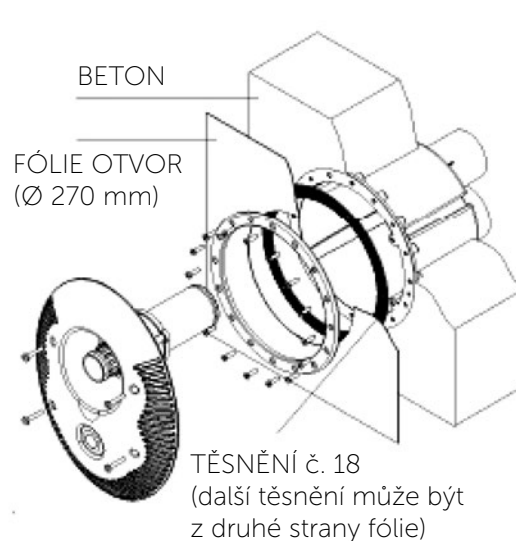
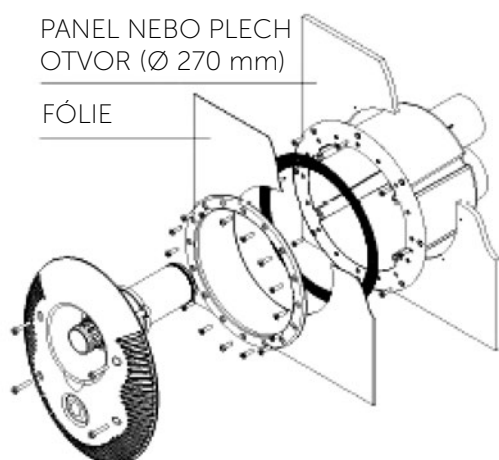
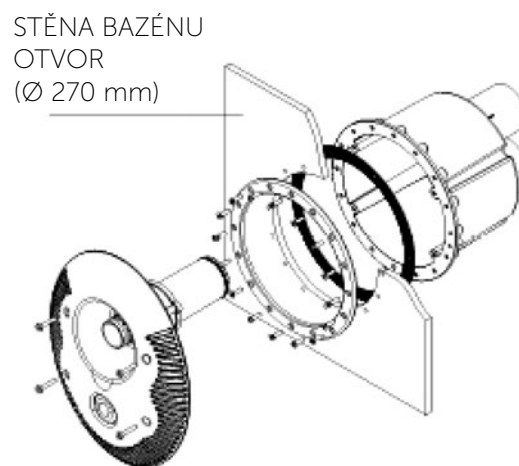
**OBR. 2a****INSTALACE  
DO BETONOVÉHO BAZÉNU****OBR. 2b****INSTALACE DO BETONOVÉHO  
BAZÉNU S FÓLIÍ****OBR. 2c****INSTALACE DO PANELOVÉHO  
NEBO PLECHOVÉHO BAZÉNU  
S FÓLIÍ****OBR. 2d****INSTALACE  
DO PREFABRIKOVANÉHO  
(LAMINÁTOVÉHO NEBO  
POLYPROPYLENOVÉHO) BAZÉNU**

## Montáž těla protiproudu

### 3.1 Montáž těla protiproudu do betonu

Na tělo protiproudu (č. 20, obr. 3) nalepte hadici (č. 21, obr. 3) a zaveďte je do technologického prostoru (jímky). Konce hadic ochraňte před betonem. Instalaci těla protiproudu (č. 20, obr. 3) proveďte podle obr. 2a do otvoru v betonové zdi, či do bednění pro betonování bez příruby a těsnění. Jakmile je tělo připevněno na zdi, postupujte podle návodu v článku 4 a instalujte pneumatické a vzduchové vedení.

### 3.2 Montáž těla protiproudu do betonových bazénů s fólií

Při montáži těla protiproudu do stěny betonového bazénu s fólií postupujte podle návodu popsaného v kapitole č. 2 a 3. Po připevnění těla protiproudu na stěnu bazénu můžete přistoupit k montáži těsnění a příruby protiproudu (obr. 2b). Těsnění (č. 18, obr. 3) přitáhněte k tělu protiproudu (č. 20, obr. 3) pomocí 2 šroubků (č. 19, obr. 3) a berte v úvahu, že bazénová fólie může být mezi dvěma těsněními (obr. 2b). Nakonec připevněte přírubu (č. 17, obr. 3) a dotáhněte šroubky (č. 16, obr. 3), teprve potom vyřízněte fólii z vnitřní strany příruby. Při instalaci vzduchového a pneumatického vedení postupujte podle návodu v článku 4.

### 3.3 Montáž těla protiproudu do panelového nebo plechového bazénu s fólií

Ve stěně bazénu připravte otvor o průměru 270 mm tak, aby střed trysky byl cca 30 cm pod hladinou vody, jak je popsáno v článku 2 (obr. 1). Tělo protiproudu (č. 20, obr. 3) osadte z vnitřní strany bazénu do připraveného otvoru. Tělo připevněte pomocí 8 samořezných šroubů (č. 19, obr. 3) na stěnu bazénu, jak je znázorněno na obr. 2c. Těsnění (č. 18, obr. 3) přitáhněte k tělu protiproudu (č. 20, obr. 3) pomocí 2 šroubů (č. 19, obr. 3), po instalaci fólie připevněte přírubu (č. 17, obr. 3) a dotáhněte šroubky (č. 16, obr. 3), teprve potom vyřízněte fólii z vnitřní strany příruby. Při instalaci vzduchového a pneumatického vedení postupujte podle návodu v článku 4.

### 3.4 Montáž těla protiproudu do prefabrikovaného (polypropylenového) bazénu

Ve stěně bazénu vyřízněte otvor o průměru 230 mm tak, aby střed trysky byl cca 30 cm pod hladinou vody, jak je popsáno v článku 2 (obr. 1). Těsnění (č. 18, obr. 3) nalepte z vnější strany bazénové stěny a podle této šablony připravte otvory pro 16 šroubků příruby (č. 16, obr. 3). Tělo protiproudu (č. 20, obr. 3) připravte z vnější strany bazénu a přírubu (č. 17, obr. 3) dotáhněte šroubky (č. 16, obr. 3) z vnitřní strany, jak je znázorněno na obr. 2d. Při instalaci vzduchového a pneumatického vedení postupujte podle návodu v článku 4.

### 3.5 Montáž těla protiproudu u laminátového bazénu

Montáž těla protiproudu u laminátového bazénu určuje výrobce bazénu. Jeho osazení může být odlišné od doporučení výrobce protiproudu. Rozdílné může být i umístění dle jednotlivých typů v závislosti na konstrukci bazénu.

# 4.

## Instalace vzduchového a pneumatického vedení

### Instalace vzduchového vedení:

Na hadici, která slouží jako vzduchové vedení, nainstalujte zpětný ventil (č. 22, obr. 3). Je důležité umístit zpětný ventil na zeď technologického prostoru tak, aby bylo zabráněno nasávání nečistot (obr. 5). Naposled připevněte ohebnou trubku (č. 21, obr. 3) zatlačením do trysky uvnitř těla protiproudě (obr. 4).

### Instalace pneumatického vedení:

Konec hadičky (č. 2, obr. 3) pneumatického spínání protáhněte otvorem v těle protiproudě (č. 20, obr. 3), přitáhněte ji průchodkou (č. 14) a připojte k pneumatickému spínači (č. 1, obr. 3) umístěnému na čele protiprouděho zařízení.

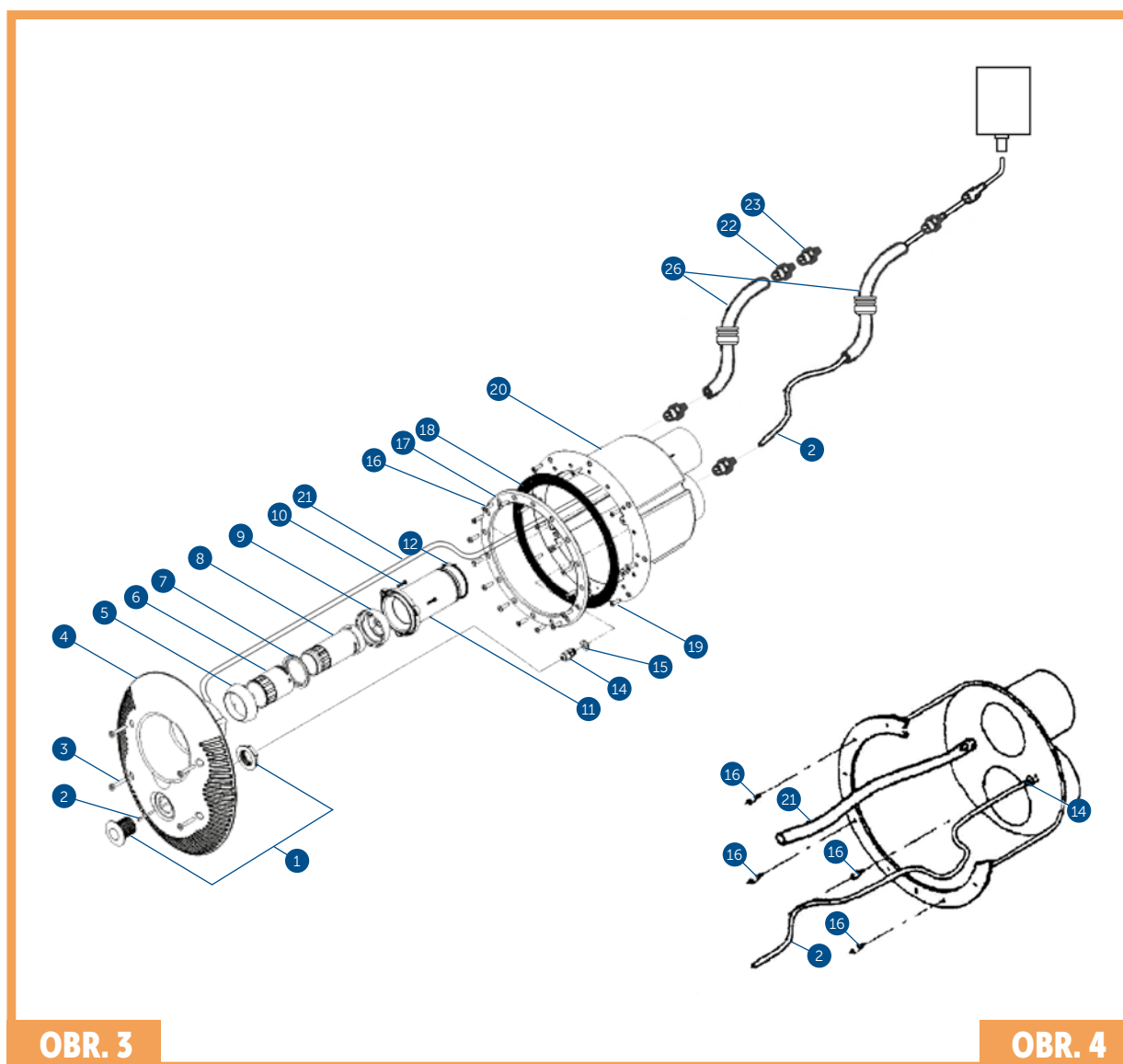



Kompletní čelní kryt je dodáván smontovaný a zahrnuje díly č. 1 až 12 (obr. 3). Výjimkou je průhledná pneumatická hadička (č. 2), která je již součástí těla protiproudu (obr. 4). Při montáži čelního krytu postupujte takto:

- Zapojte hadičku č. 2, nasuňte ji na trn pneumatického tlačítka (č. 1, obr. 3).
- Zapojte hadici č. 21, vsuňte ji do trysky na čelním krytu.
- Spojte kompletní čelní kryt s tělem protiproudu a dbejte na to, aby kroužek (č. 12) byl vsunutý do ústí výtlačného otvoru (Ø 75 mm).
- Utáhněte čtyři šrouby (č. 3, obr. 3). Jakmile jsou těsně dotažené, je čelní kryt připraven k použití.

# 6.

## Minimální nároky na prostor pro instalaci zařízení

Před samotnou montáží zařízení je nezbytné vzít v úvahu rozměry technologické místnosti (jímky), kde chcete protiproud umístit. Předem se ujistěte, že nebudete mít problémy s nedostatkem místa při montáži čerpadla. Minimální doporučené rozměry technologického prostoru potřebné k instalaci zařízení viz obr. 5 + tabulka.

šíře (mm)	délka A (mm)	výška B (mm)
750	1420	900

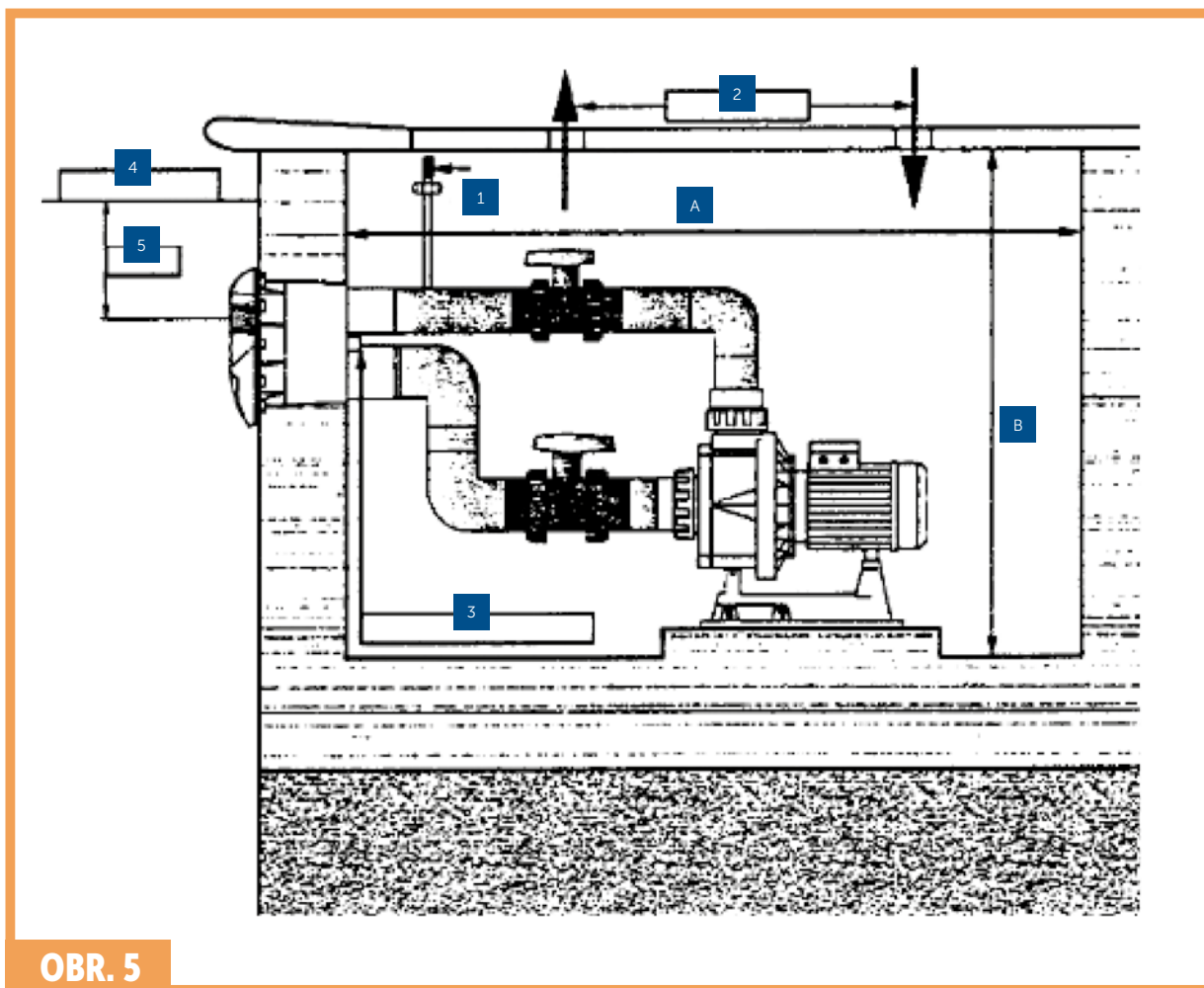

**OBR. 5**

- 1 Přisávání vzduchu
- 2 Ventilace
- 3 Do el. spínání
- 4 Vodní hladina
- 5 25 cm

Jakmile je protiproud nainstalován, stává se váš bazén místem odpočinku a relaxace díky příjemnému vzrušení z proudu vody nebo vody se vzduchem, který jednotka vytváří. Z bazénu spouštíte protiproud stlačením pneumatického vypínače (č. 1, obr. 6). Zapnutý protiproud vhání proud vody, nebo vodu se vzduchem. To závisí na nastavení předních trysek (obr. 6). Pouze proud vody: Maximálního toku vody je dosaženo otočením vnitřní trysky (č. 2, obr. 6) doleva. Tok vody naopak omezíte pootočením trysky doprava. Proud vody se vzduchem: Pro nastavení nebo omezení toku vzduchu otáčejte vnější tryskou (č. 3, obr. 6).

## DETAIL PROTIPROUDÉ TRYSKY

MAXIMÁLNÍ PRŮTOK

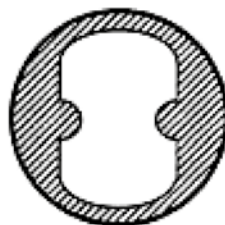

MINIMÁLNÍ PRŮTOK

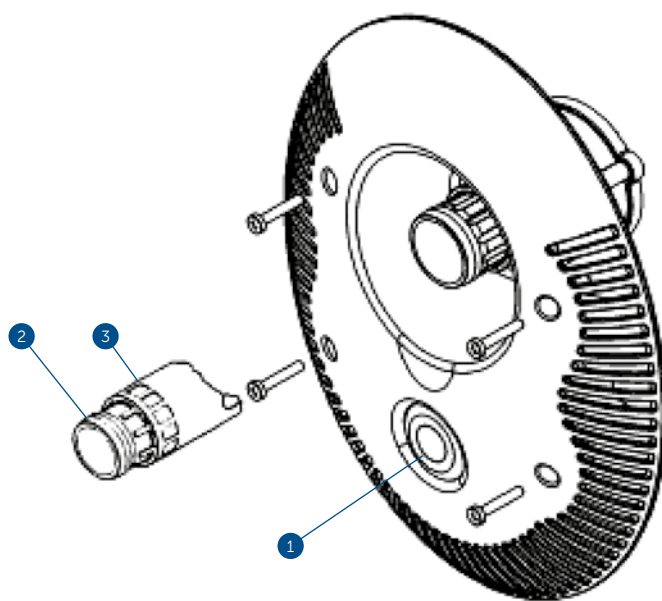

OBR. 6

# 8.

## Seznam dílů protiproudu ELEGANCE

Pol.	Popis výrobku	ks	Kód produktu
1	Tlačítko pneumatické k protiproudu	1 ks	1BP04-01-011
2	Pneumatická hadička D5	7 m	1ND03-01-003
3	Šroub k masce protiproudu	4 ks	1ND03-01-016
4	Čelní kryt protiproudu	1 ks	1ND03-01-009
8	Tryska protiproudu vnitřní	1 ks	1ND03-01-031
10	Šroub trysky - samořezný	3 ks	
11	Tryska protiproudu vnější	1 ks	1ND03-01-030
12	Těsnění o-kroužek trysky protiproudu	1 ks	1ND03-01-024
14	Průchodka pneum. hadičky	1 ks	
15	O - kroužek průchodky	1 ks	
16	Šroub příruby	16 ks	1ND03-01-047
17	Příruba těla hlavy protiproudu	1 ks	1ND03-01-012
18	Těsnění	2 ks	1ND03-01-025
19	Šroub těla protiproudu	4 ks	1ND03-01-018
20	Tělo hlavy protiproudu	1 ks	1ND03-01-021
21	Hadička přísávání vzduchu D12	1 ks	1ND03-01-004
22	Redukce těla hlavy protiproudu D20/8	1 ks	1BP07-02-032
23	Ventil zpětný přísávání vzduchu protiproudu	1 ks	1ND03-01-044
24	Pneumatický spínač protiproudu	1 ks	*
25	Zakončení	1 ks	1ND03-01-013
26	Ochranná hadice / Hadička přísávání vzduchu	2 ks	1BP07-01-021
27	Průchodky do šachty	2 ks	1BP11-02-121
28	PVC redukce	2 ks	1BP07-02-098
29	Redukce	1 ks	BXNDPPD015

\* Elegance 70-230V = 1ND03-01-001; Elegance 70-400V = 1ND03-01-002; Elegance 80 = 1ND03-01-005; Elegance 95 = 1ND03-01-038;

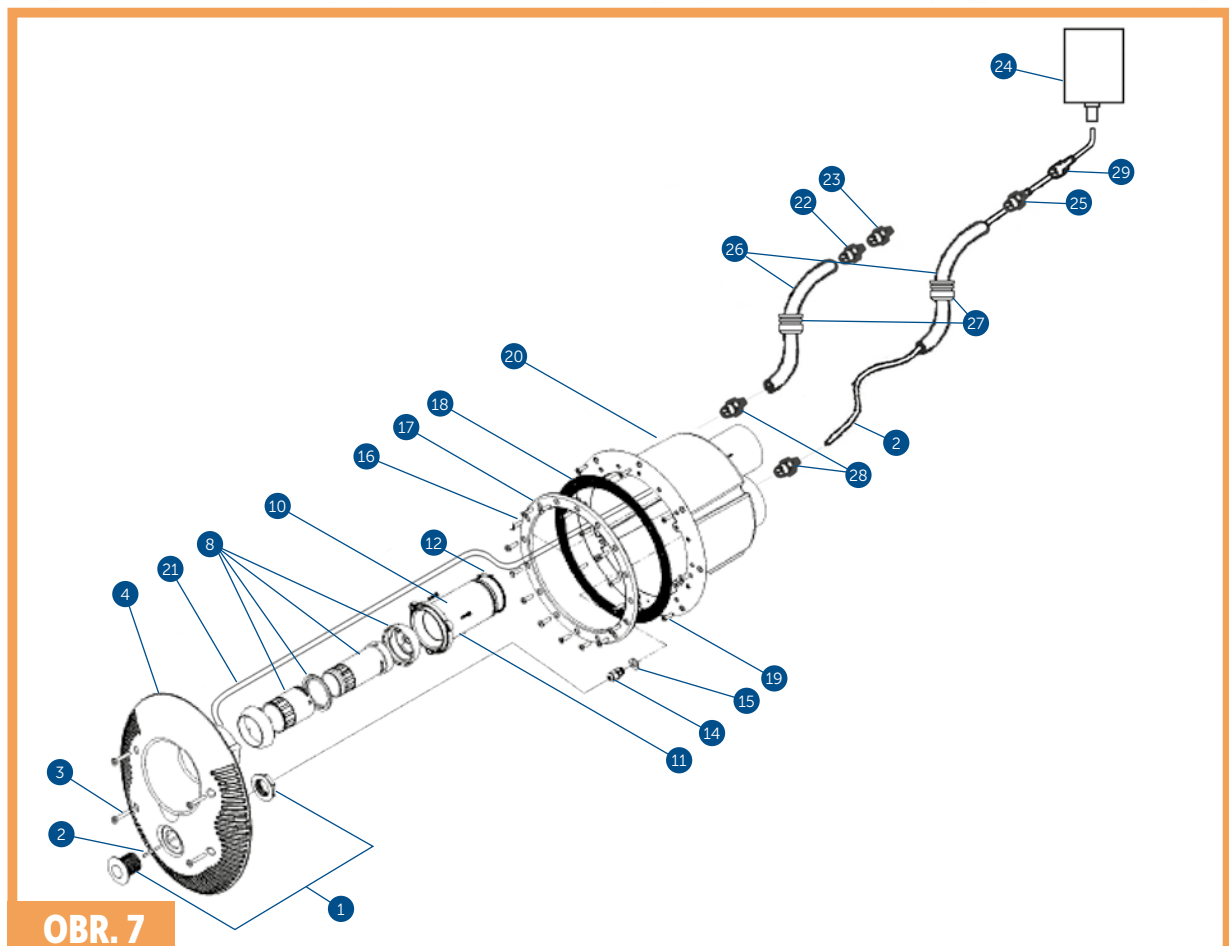

Připojení motoru a spínače protiproudu může provádět pouze osoba s odbornou kvalifikací v souladu s vyhláškou č. 50/1978 Sb. Motor musí být jištěn proti přetížení a celé zařízení musí být napojeno přes proudový chránič s reziduálním proudem 0,03 A.

Napětí hlavního přívodu elektrické energie musí odpovídat údajům na štítku, který je na každém zařízení. Všechny kovové části zařízení musí být propojeny (uzemněny). Jistící prvky musí být v souladu s předpisy, které jsou platné pro motor, který má být jištěn, za předpokládaných podmínek provozu. Všechny pokyny uváděné výrobcem musí být dodržovány (viz označení na štítku).

V případě zařízení s třífázovým motorem musí být správně umístěny spojovací lemy ve svorkovnici mezi vinutím motoru (tj. do hvězdy). Vstupní a výstupní vodiče z rozvodné skříňky musí být vedeny průchodkami zabraňujícími pronikání vlhkosti a nečistot do rozvodné skříňky. Vodiče musí mít vhodné koncovky/svorky k zapojení.

Elektropneumatické spínání musí být instalováno nad úroveň hladiny na suchém místě a ve vzdálenosti nepřesahující 7 m od pneumatického spínače na čele protiproudu. Pneumatická hadička (č. 2, obr. 3) je určena k zapojení do elektropneumatického spínače na elektropneumatickém spínání (rozvaděči). Je velmi důležité zkontrolovat, že hadička není nikde ohnutá.

## Elektropneumatický panel se skládá z:

- 1 motorového spouštěče
- 1 elektropneumatického spínače
- 1 pojistky ovládání

Všechny tyto díly by měly být nainstalovány ve vodotěsné plastové skříňce se stupněm ochrany IP55.

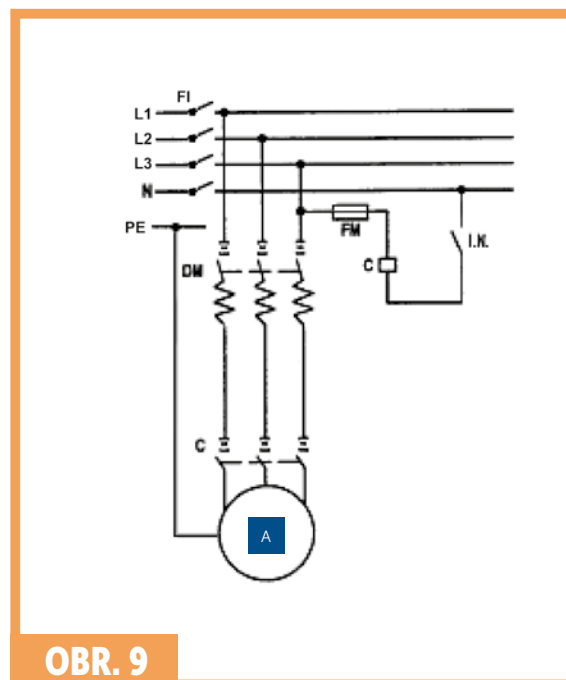
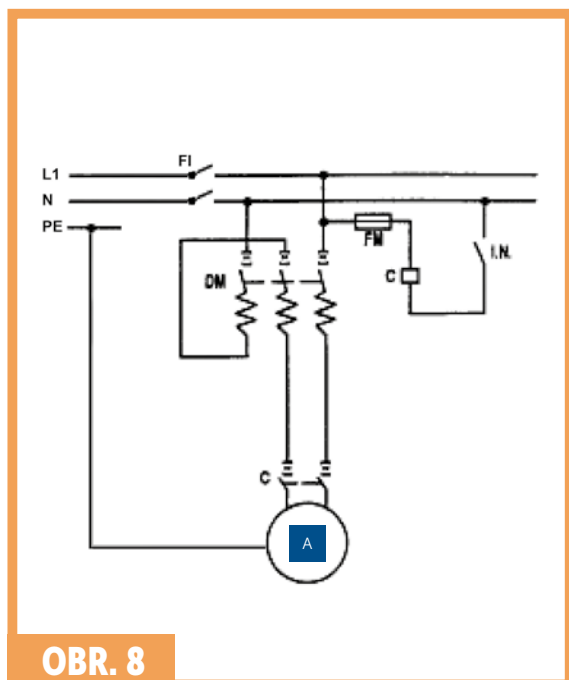

1 Motor

FM - ovl. pojistka, DM - motorový spouštěč, I.N. - elektropneumatická spínací jednotka, C - stykač, FI - proudový chránič

# 10.

## Čerpadlo protiproudu ELEGANCE

Model	A	B	C	D	E	F	G	H	H1
Elegance 70	370	156	440	75	395	77	1110	340	635
Elegance 80	410	156	470	75	395	77	1110	340	635
Elegance 95	440	156	500	75	395	77	1110	340	635

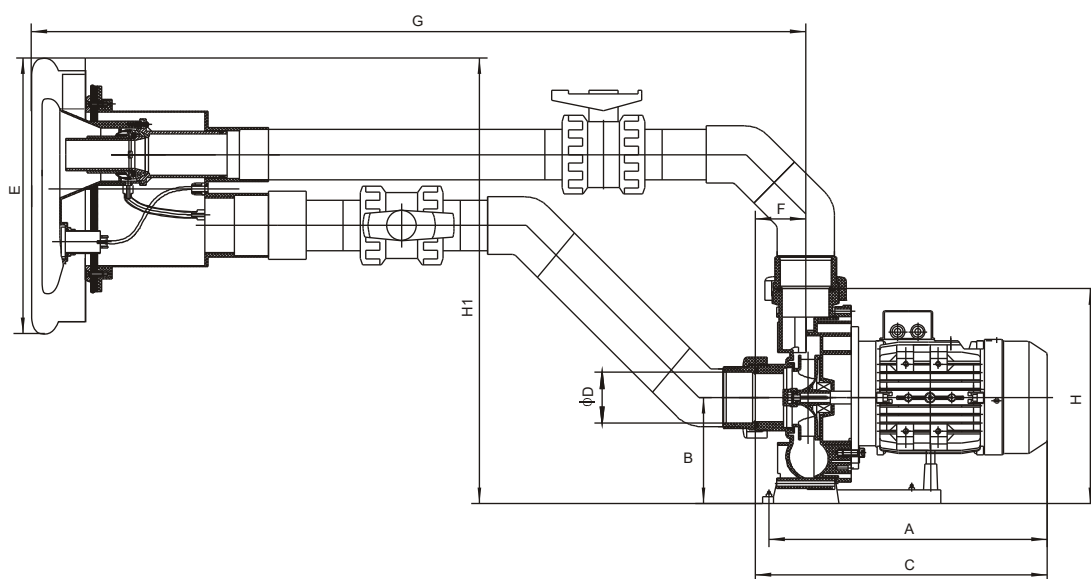

**OBR. 10**

## **Záruční podmínky**

Záruční podmínky se řídí obchodními a záručními podmínkami vašeho dodavatele.

## **Bezpečná likvidace výrobku po skončení jeho životnosti**

Po skončení životnosti produktu zajistěte jeho ekologickou likvidaci odbornou firmou.

## **Reklamáce a servis**

Reklamáce se řídí příslušnými zákony o ochraně spotřebitele.

V případě zjištění neodstranitelné vady se písemně obraťte na svého dodavatele.

Datum.....

	Dodavatel
--	-----------

# Fotodokumentace



Pneumatický spínač protiproudu



Obsah boxu číslo 1



Obsah boxu číslo 2



Obsah boxu číslo 3



Obsah boxu C



Hlava protiproudu – vnější část



Hlava protiproudu – vnitřní část



Montážní kroužek s těsněními





Těleso protiproudu



Vývod spínací hadice z tělesa protiproudu přes redukci do ochranné hadice



Napojení hadice přísávání vzduchu přes redukci na těleso protiproudu



Průchodky do šachty



Zakončení hadice přísávání vzduchu a průchod spínací hadice zakončením ochranné hadice.



Napojení spínací hadice do elektropneumatického spínače

Děkujeme,  
že využíváte výrobky  
společnosti ALBIXON



**ALBIXON**  
Call centrum: 477 07 07 11  
[www.ALBIXON.cz](http://www.ALBIXON.cz)

# SWIM JET ELEGANCE 70/80/95



## INSTALLATION AND USER GUIDE



VERZE 23. 4. 2018 / REVIZE: 25. 5. 2020

EN